

ポスト裏蓋

交換要領書

このたびは、三協アルミ商品をご採用いただきましてありがとうございます。

商品の施工には、この交換要領書をよくお読みになり、正しく美しく仕上げてください。

注意事項は、商品の性能・機能、強度および安全性を確保する上での重要な内容です。施工の際は必ずお守りください。

施工上の注意事項

指定してあるねじをすべて確実に締めてください。ねじは止める面に対し傾かないよう垂直に取り付けてください。

ねじ止め時には、**手まわしドライバー**を使用してください。

以下のドライバーは使用しないでください。ねじや部品・部材が破損するおそれがあります。

インパクトドライバー、電動ドライバー

指定の部品やオプション品以外は使用しないでください。

施工後、ねじにゆるみやガタつき、また使用上危険な箇所や汚れなどが点検してください。

作業終了後の商品にキズ、ヘコミなどが点検してください。

梱包内容



開梱時に種類と数量を確認してください。



商品に破損や異常がないか確認してください。

開梱後、商品にキズをつけないように保管してください。

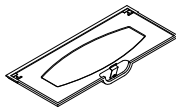
万一商品に破損や異常がある場合、部品が不足している場合は、販売店様または三協立山株式会社 三協アルミ社までご連絡ください。

■ポスト裏蓋セット[HOMBCO-3050] [55BCO-3050]

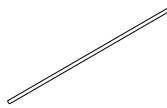
名 称	形 状	数 量
ポスト裏蓋		1
取り付けねじ (M3×8)		2
ラミシール (21×21)		2

名 称	形 状	数 量
開閉軸		1
軸支え金具		2
交換要領書 HZ2226		1

施工に必要な工具

プラスドライバー 1本

※電動工具を使用しての作業はしないでください。ねじ山がつぶれる原因となる場合があります。

交換手順

①古いポスト裏蓋の取りはずし

- ポスト裏蓋を開きます。
開閉軸を軽く曲げて、ポスト本体から引き抜きます。

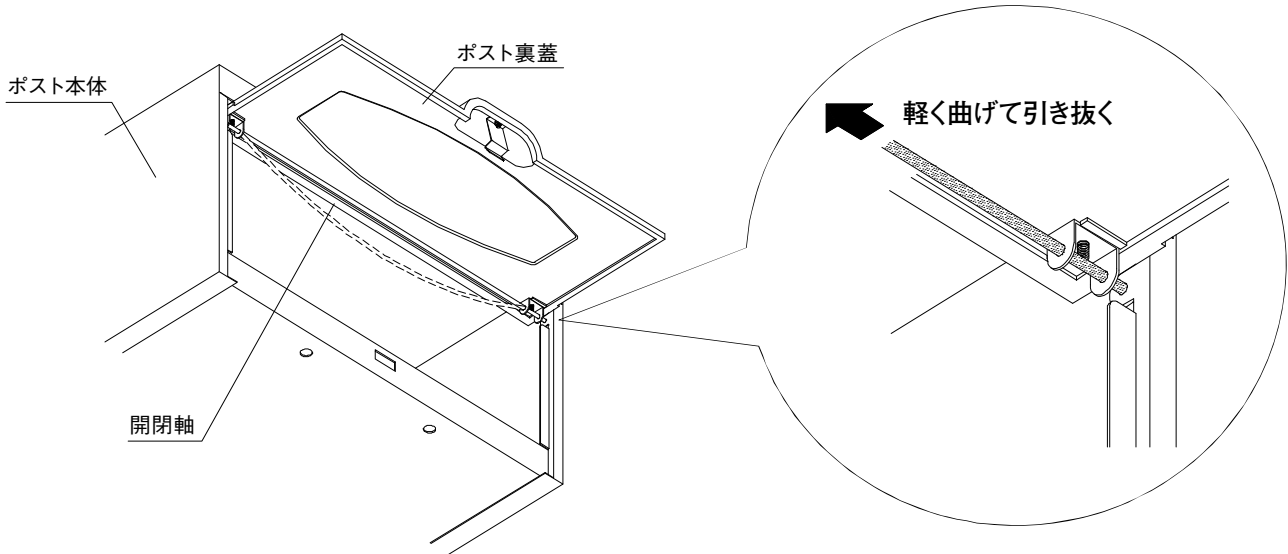

②軸支え金具の取り付け

- 新しい軸支え金具を新しいポスト裏蓋に付属のねじで取り付け、周辺部の汚れを取り、ラミシールを貼り付けます(右図参照)。

※ラミシールを貼り付けないと、ねじ部より雨水浸入の可能性があります。

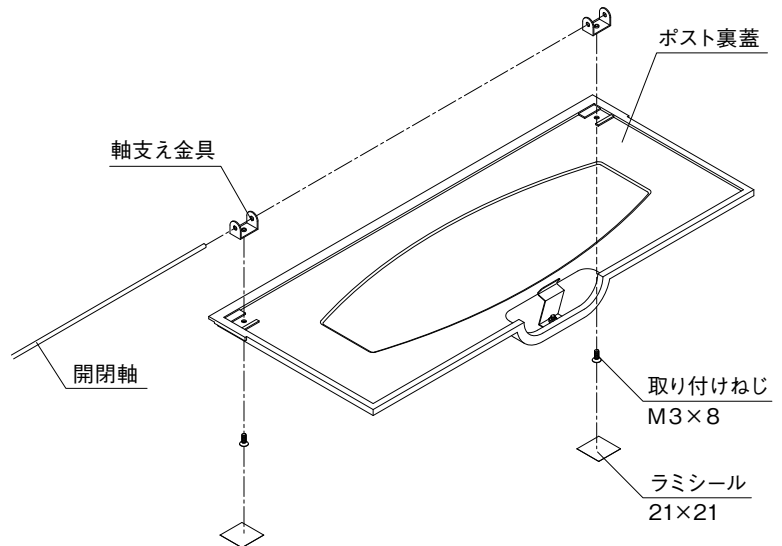

③新しいポスト裏蓋の取り付け

- 取りはずしと逆の手順で、ポスト本体に新しいポスト裏蓋を取り付けます。

部品交換後の確認

- ポスト裏蓋がスムーズに開閉できるか確認してください。