

エントリーキーの登録方法

注 登録・抹消ボタンを押して『ピー、ピー』音が鳴ると、登録済みのエントリーキーがすべて抹消されます。エントリーキーを再度登録せずに操作を終了すると、施錠や解錠ができなくなります。必ずすべてのエントリーキーを再度登録してください。

1 登録したいエントリーキーがすべてお手元にあることを確認します。

登録するすべてのエントリーキーの電源がONになっていることを確認します。

施錠ボタンと解錠ボタンを同時に3秒以上押し、電源をONにしてください。

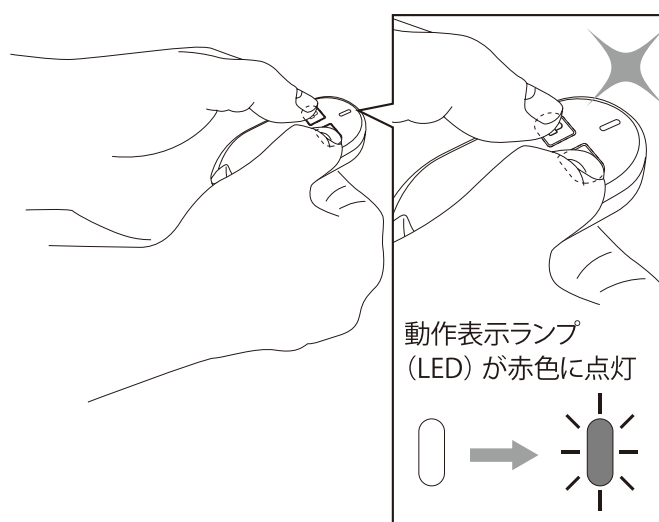

2 ドアを開けます。
※作業終了までドアは開けた状態にしてください。

上部モーター錠のねじを3箇所はずしてフロント板を取りはずします。

【上部モーター錠】

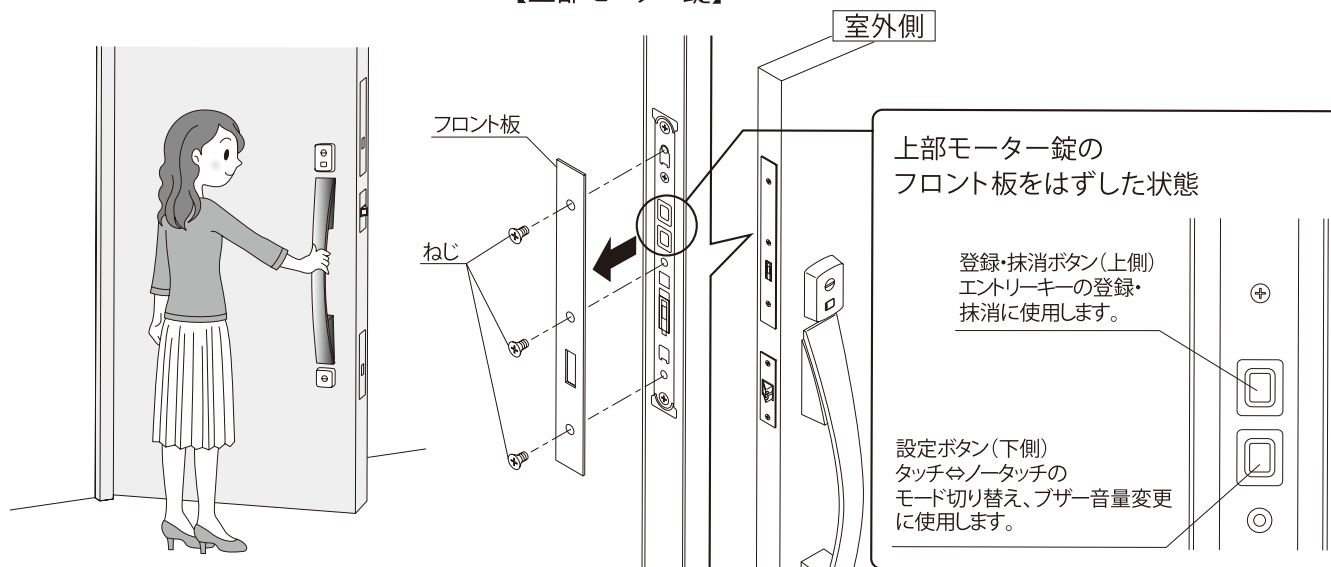

3 『ピー、ピー』音が鳴るまで登録ボタンを長押しし、指を離します。

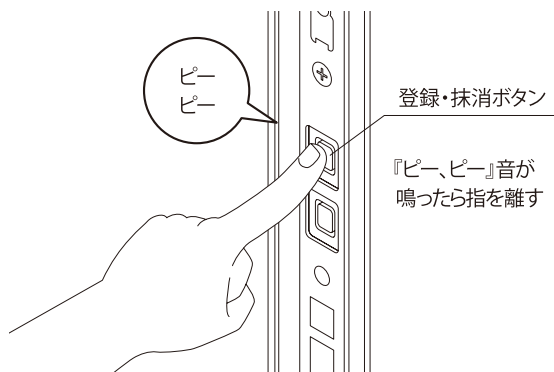

■登録の自動終了

『ピー、ピー』音が鳴ってから、約180秒以内にすべてのエントリーキーの登録を完了してください。約180秒経過すると、登録が自動的に終了します。エントリーキーが1個も登録されていない場合は、『ピー』音が鳴ります。

4 1個ずつ、登録したいエントリーキーの施錠ボタンか解錠ボタンを押して登録します。
(複数個の同時ボタン押し登録はできません。)

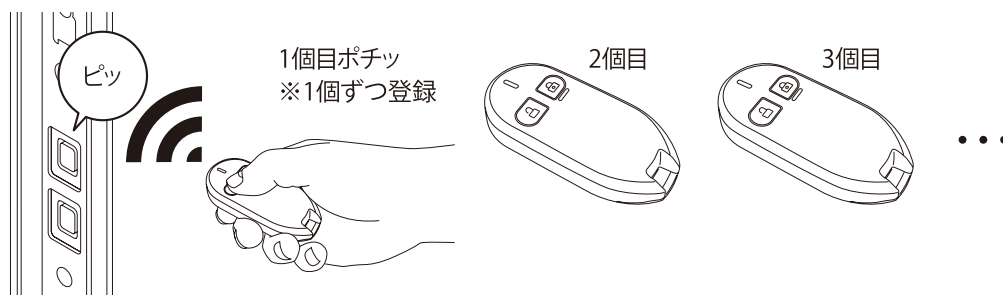

■エントリーキーの登録可能個数

- エントリーキーは最大15個まで登録できます。
- 15個目のエントリーキーを登録すると登録操作が自動終了します。

5 登録・抹消ボタンを押して登録操作を終了します。
登録したエントリーキーの個数分『ピッ』音が鳴ります。



フロント板を取り付けます。

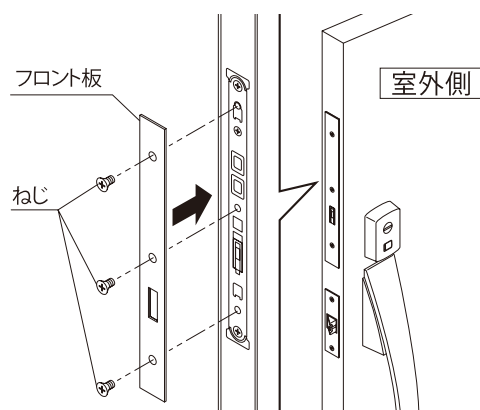
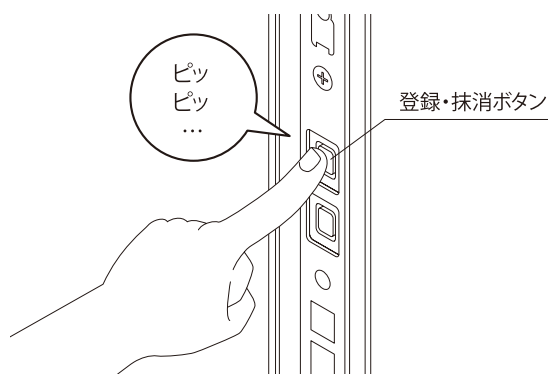

※エントリーキーが1個も登録されていない場合は、『ピー』音が鳴ります。

※1個でも施錠ができないエントリーキーがある場合はすべてのエントリーキーを再度登録しなおしてください。