

■ 登録方法

登録したいリモコンキーは、全て一度に登録してください。個別に登録することはできません。追加登録する場合は一度登録されているリモコンキーを全て抹消して、使用していたリモコンキーと追加するリモコンキーを合わせて再登録してください。登録/抹消ボタンは上部電動サムターンに付いています。下部電動サムターンと形状が似ているのでご注意ください。

- ① ドアを開けた状態にします。このとき、サムターンつまみが縦向きになっていることを確認してください。
※サムターンつまみが横向きになっていると登録ができません。
- ② 上部電動サムターンのカバーをはずします。

【カバーのはずし方】

- I 押す
カバーの底面の
ツメをはずします。
- II 手前にはずす。
下方にずらしながら
手前に引き出します。

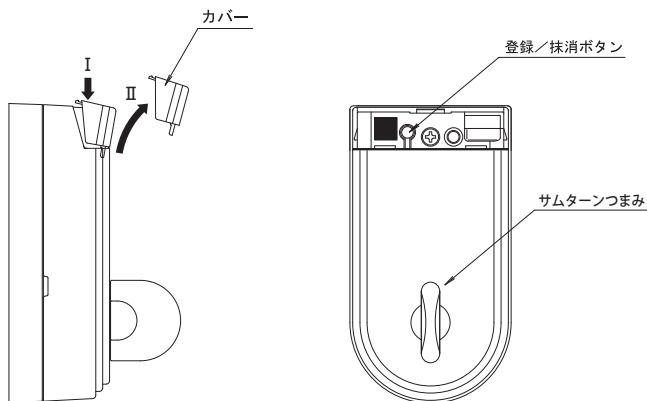

- ③ 登録/抹消ボタンを押したままの状態、5秒以内にリモコンキーの「施錠ボタン」または「解錠ボタン」を押します。

「ピー・ピー」と2回音がしてハンドル上部の動作表示ランプ（緑色）が点灯します。登録モードになりました。

※この状態では、リモコンキーはまだ登録されていません。

登録/抹消ボタンは、押したままにしてください。

※登録作業は登録モードになってから、20秒以内に全ての操作を完了してください。

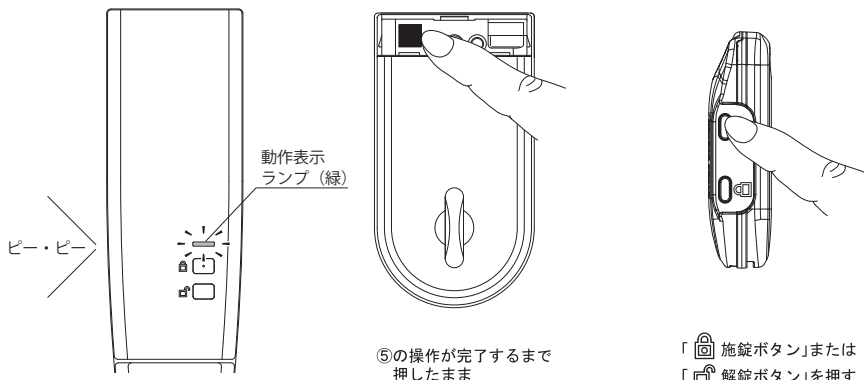

⑤の操作が完了するまで
押したまま

「施錠ボタン」または
「解錠ボタン」を押す

- ④登録／抹消ボタンを押したままの状態、③で使用したリモコンキーの「施錠ボタン」または「解錠ボタン」を押します。「ピッ」と音がしてハンドル上部の動作表示ランプ（緑色）が点灯します。1個目のリモコンキーが登録されました。

※登録／抹消ボタンは、押したままにしてください。

※他のリモコンキーを同時に押さないでください。

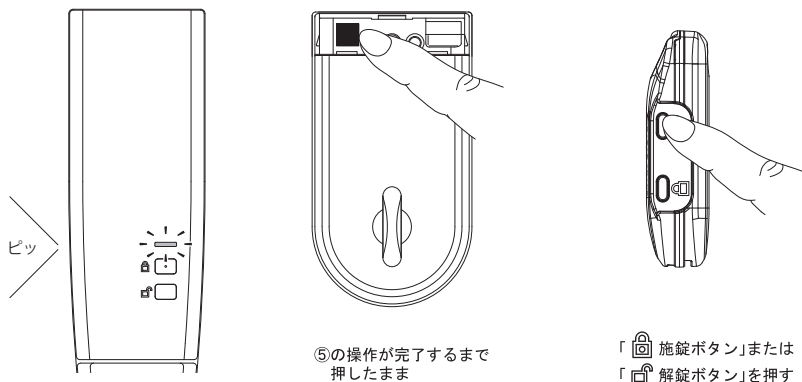

- ⑤ 2個目以降の登録したいリモコンキーも、同じように「施錠ボタン」または「解錠ボタン」を押します。

「ピッ」と音がして、ハンドル上部の動作表示ランプ（緑色）が点灯します。登録する全てのリモコンキーで、同じ操作を繰り返してください。

※登録／抹消ボタンは、押したままにしてください。

- ⑥ 全てのリモコンキーの登録操作が完了したら、登録／抹消ボタンを離します。

「ピー」と2秒間音がして登録完了です。

※登録したいリモコンキーが全て登録されているか、動作テストを行ってください。

※登録を失敗した場合は、もう一度初めから登録作業をやり直してください。

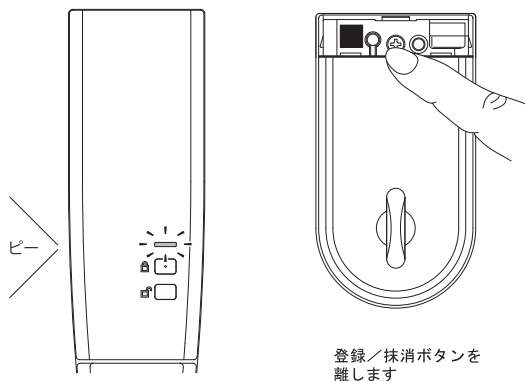

- ⑦ 上部電動サムターンにカバーを取り付けます。

■ 抹消方法

登録しているリモコンキーを個別に抹消することはできません。

紛失等により抹消作業を行う場合、全てのリモコンキーの登録が抹消されます。その後、使用する全てのリモコンキーの再登録を行ってください。

- ① ドアを開けた状態にします。このとき、サムターンつまみが縦向きになっていることを確認してください。

※サムターンつまみが横向きになっていると抹消ができません。

- ② 上部電動サムターンのカバーをはずします。

【カバーのはずし方】

I 押す
カバーの底面の
ツメをはずします。

II 手前にはずす。
下方にずらしながら
手前に引き出します。

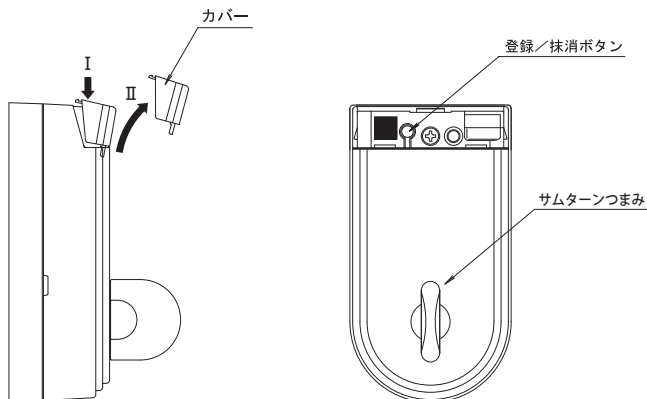

- ③ 登録/抹消ボタンを押したままの状態を、5秒間保持してください。「ピー」と1回音がして、ハンドル上部の動作表示ランプ（緑色）が点灯し全てのリモコンキーの登録が抹消されます。

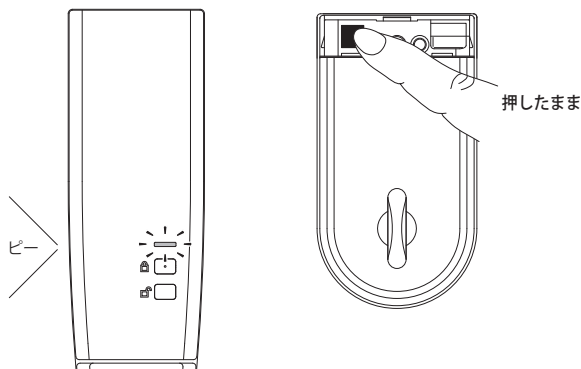

- ④ 上部電動サムターンのカバーを取り付けます。

■ リモコンキーの登録／抹消方法

はじめにリモコンキーの登録を行ってください。
工場出荷時は、リモコンキーの登録はされていません。
(リモコンキーの登録／抹消方法は P.8 - 10 を参照ください)

リモコンキーは、最大 8 個まで登録できます。(リモコンキーは標準で付属していますが、それ以上必要な場合は別途有償品をご用意しています)

リモコンキーの追加手配は、建築会社様・工務店様または販売店様へご連絡の程お願いします。
リモコンキーの記号は『WD 9 1 6 6』と伝えてください。

登録および抹消の操作は、「ブザー音」で確認しながら行います。「ブザー音」に同期して上部シリンダーの「動作表示ランプ（緑色）」も点灯します。